

DIGITAL-UNIVERSAL-MESSSCHRAUBEN MIT AUSWECHSELBAREN EINSÄTZEN

DIGITAL UNIVERSAL MICROMETER WITH INTERCHANGEABLE INSERTS

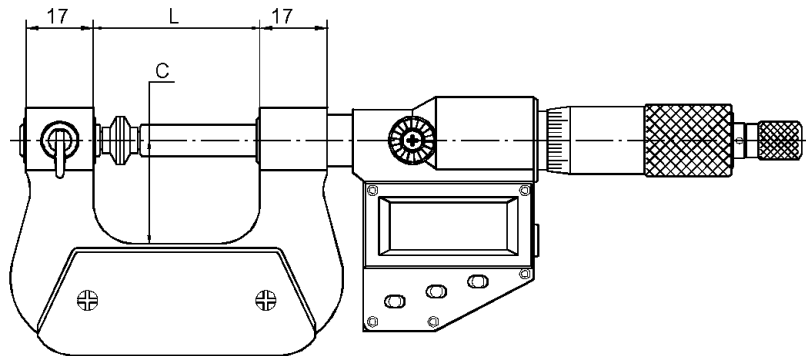

Einsätze Aufnahme \varnothing 5 mm
Inserts shaft \varnothing 5 mm



- mit 7 Paar Spezial-Messeinsätzen, \varnothing 5 mm
- Messspindel nicht drehend \varnothing 6,5 mm
- Bügel lackiert und Messtrommel mattverchromt
- mit Ratsche
- Digital-Anzeige mit ON/OFF-, ABS/INC-, UNIT- und SET-Taste
- Ablesung 0,001 mm / 0,00005"
- mit Datenausgang RB 4.1
- Messgenauigkeit nach Werknorm
- ab 25 mm mit Einstellmaß
- im Behältnis/Kasten

- *with 7 pair interchangeable inserts, \varnothing 5 mm*
- *non-rotating spindle \varnothing 6.5 mm*
- *frame coated, thimble chrome finished*
- *with ratchet*
- *display with ON/OFF, ABS/INC, UNIT and SET button*
- *reading 0.001 mm or 0.00005"*
- *with data output RB 4.1*
- *accuracy to manufacture standard from 25 mm with setting standard*
- *in case/box*

Art.-Nr. <i>Item no.</i>	Messbereich <i>Range mm</i>	Genauigkeit <i>Accuracy mm</i>	C <i>mm</i>	L <i>mm</i>
302.040.D	0 - 25	0,008	26	42
302.041.D	25 - 50	0,008	38	67
302.042.D	50 - 75	0,010	50	92
302.043.D	75 - 100	0,010	62	118
302.044.D	100 - 125	0,012	70	142
302.045.D	125 - 150	0,012	82	168
302.046.D	150 - 175	0,014	92	192
302.047.D	175 - 200	0,014	107	209

